

# ВОНЕ́МЕ

BATHROOMS

## РУКОВОДСТВО ПО ЭКСПЛУАТАЦИИ УСТАНОВКА И ОБСЛУЖИВАНИЕ

### Техническое обслуживание

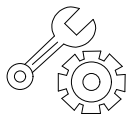

#### Функциональная проверка

Убедитесь в отсутствии утечек в местах соединений и в исправности работы смесителя. Перед установкой промойте водопроводные трубы в течение 30–60 секунд, чтобы удалить возможные загрязнения. Это предотвратит засорение внутренних компонентов и обеспечит корректную работу изделия.



#### Обслуживание

Регулярно проверяйте и очищайте все детали. При необходимости заменяйте изношенные элементы. Перед проведением технического обслуживания перекройте подачу воды.



#### Очистка

Для очистки используйте чистую воду и мягкую ткань. Не допускается применение следующих средств, так как они могут повредить покрытие смесителя:



- абразивные губки и порошки;
- органические растворители и кислоты;
- средства для удаления известкового налета;
- уксус и чистящие составы на его основе;
- любые агрессивные химические вещества.

Все модели смесителей запатентованы.



Копирование содержимого настоящего руководства запрещено.

## СМЕСИТЕЛЬ ДЛЯ РАКОВИНЫ ВСТРАИВАЕМЫЙ (А)

### Комплектация

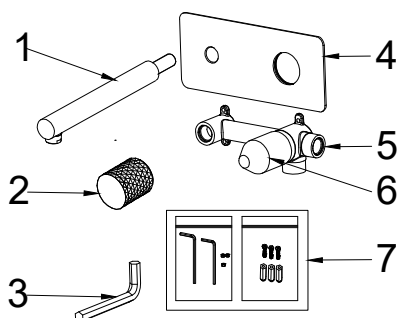

№	Наименование	Кол-во
1	Излив	1
2	Ручка управления	1
3	Шестигранный ключ на 8 мм	1
4	Декоративная панель	1
5	Встраиваемый корпус смесителя	1
6	Защитный кожух	2
7	Крепежный комплект	1

Рекомендуемая высота установки: 1000 мм



Схема установки водопроводной трубы

1



Встраиваемый корпус смесителя без блока

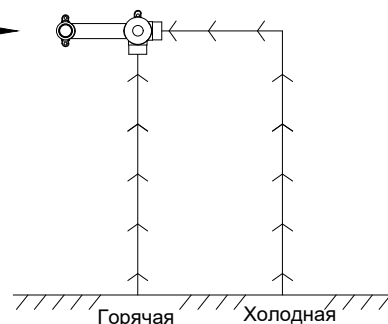
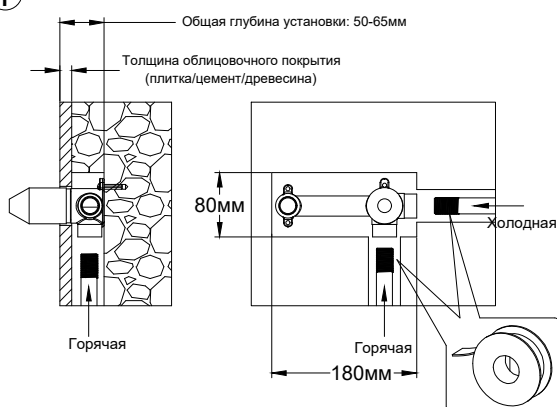
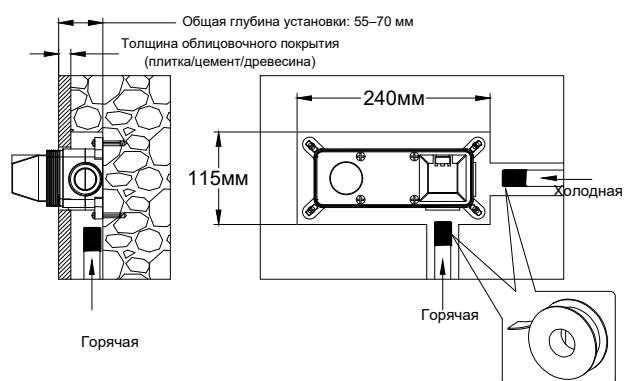

Встраиваемый корпус смесителя с блоком

1. Перед установкой выполните монтажное отверстие необходимого размера. Очистите его от строительной пыли и грязи. Установите встраиваемый корпус смесителя (поз. 5) и зафиксируйте его винтами. Откройте вентили и проверьте систему на герметичность.

2

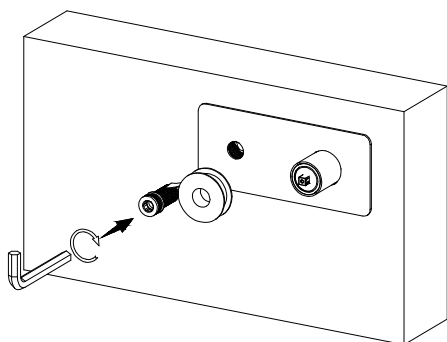

2. Установите декоративную панель (поз. 4) на встраиваемый корпус (поз. 5). Снимите соединительный элемент с держателя (поз. 1), и обмотайте его лентой. Затем прикрепите к корпусу (поз. 5) с помощью ключа на 8 мм (поз. 3).

3

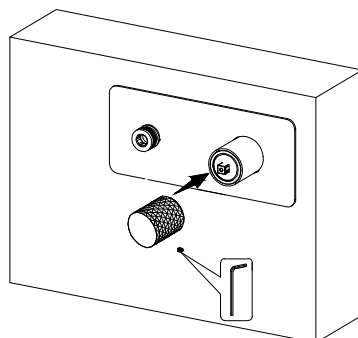

3. Снимите защитный кожух (поз. 7). Прикрепите ручку к корпусу смесителя (поз. 5) с помощью крепежного комплекта (поз. 6).

4

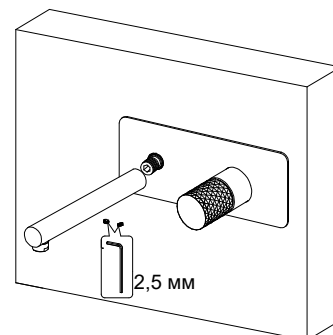

4. Прикрепите излив (поз. 1) к корпусу смесителя (поз. 5).